



Seleform AG  
Gustav Maurer-Strasse 8  
CH-8702 Zollikon  
T +41 44 396 70 10  
info@seleform.ch

Informationen zur Kollektion  
unter [seledue.ch](http://seledue.ch)

seledue

# Stadthallensessel

Roland Rainer, Design 1951



Roland Rainer (1910 - 2004), Arch. Prof. Dr. Dr. h. c., studierte Architektur an der technischen Hochschule in Wien. Der gebürtige Kärntner prägte die österreichische Architektur und durch seine internationale Lehrtätigkeit mehrere Generationen von Architekten. Als sein Meisterwerk gilt die Wiener Stadthalle, die in den Jahren 1954 bis 1958 im Zeichen politischer und kultureller Erneuerung entstand. Rainers Werk reicht von Wohnbauten über Schulen und Kirchen bis hin zu Möbelentwürfen, darunter der legendäre stapelbare «Wiener Stadthallensessel»

Die Marke seledue ist seit 1993 eine innovative Kraft im Schweizer Möbeldesign. Unsere Möbel sind hochwertige Qualitätsprodukte mit Klassikerpotenzial, entworfen von Schweizer Designern wie Hans Coray, Urs Esposito, Kurt Thut oder Stefan Zwicky. In der Entwicklung von Gebrauchsobjekten stehen für uns klare, einfache und zeitlose Konzepte im Zentrum. Die Möbel von seledue zeichnen sich durch einen optimalen Einsatz von Materialien sowie durch ihre hohe Designqualität aus.

Weitere Informationen zur Kollektion unter [seledue.ch](http://seledue.ch)



# Wiener Original

Der Stadthallensessel von Roland Rainer ist ein Wiener Original aus den 1950er-Jahren. Er entstand zusammen mit der Planung für die Wiener Stadthalle, die als Meisterwerk des bekannten österreichischen Architekten gilt. Mit dem stapelbaren Bugholzstuhl schuf Rainer einen mittlerweile legendären Entwurf. Sowohl konstruktiv wie optisch absolut eigenständig und zugleich funktional wie kaum ein Holzstuhl. In einem Redesign auch ohne Armlehnen erhältlich.

**Durch die spezielle Konstruktionsweise wirkt der Stadthallensessel optisch massiv, robust und strahlt Wertigkeit aus. Gefertigt aus massivem Bugholz und durch eine «fremde Feder» aus nicht gebogenem Holz kombiniert, wird eine hohe Stabilität und Langlebigkeit erreicht. Dennoch überrascht das Stuhlprogramm durch verhältnismässig geringes Gewicht, was das Handling vereinfacht und ihn ideal macht für den Einsatz in Versammlungs- und Veranstaltungsräumen. Die Ausführungsmöglichkeiten sind vielseitig; Beizung von Gestell und Massivholzteilen oder Sperrholzschaale Vorder- und/oder Rückseite, mit oder ohne Lochmuster, mit oder ohne Armlehnen. So lässt sich der Stapelsessel individuell und projektbezogen anpassen.**



# Modelle



## Holzstuhl Stadthallensessel Modell L10

Gestell: massiv, Buche natur oder gebeizt, farblos lackiert • senkrecht stapelbar • Rahmen: Sitz und Rücken massiv, gebogen • Buche natur oder gebeizt, farblos lackiert • Sitzschale: Sperrholz, Vorderseite und Rückseite Buche natur oder gebeizt, farblos lackiert • Gleiter: Teflon, geschraubt

## Holzstuhl Stadthallensessel Modell L13

Gestell: massiv, Buche natur oder gebeizt, farblos lackiert • 35 mm breitere Sitzfläche als L10 • senkrecht stapelbar • Rahmen: Sitz und Rücken massiv, gebogen • Buche natur oder gebeizt, farblos lackiert • Sitzschale: Sperrholz, Vorderseite und Rückseite Buche natur oder gebeizt, farblos lackiert • Gleiter: Teflon, geschraubt



## Holzstuhl Stadthallensessel Modell LoA

Redesign/Werkdesign • Gestell: massiv, Buche natur oder gebeizt, farblos lackiert • senkrecht stapelbar • Rahmen: Sitz und Rücken massiv, gebogen • Buche natur oder gebeizt, farblos lackiert • Sitzschale: Sperrholze, Vorderseite und Rückseite Buche natur oder gebeizt, farblos lackiert • Gleiter: Teflon, geschraubt

# Zubehör



## Bügelreihenverbindung

ausziehbare Bügelreihenverbindung unter der Sitzfläche • Bügel verchromt • nachrüstbar











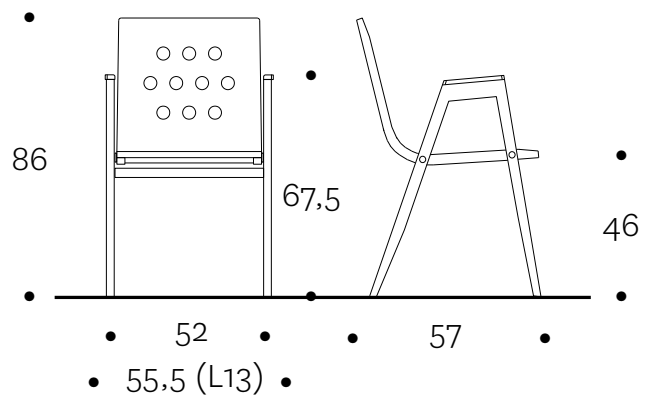
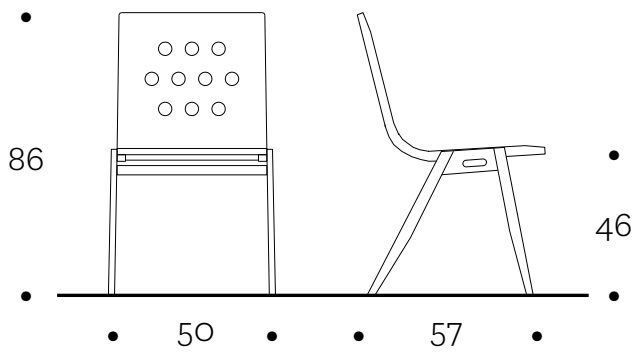

Stapel 10 Stück

